

SIAMP

Monaco

F

UK

G

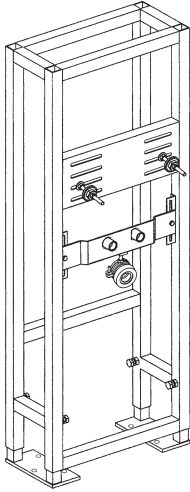

BLS 1100

(fixation sol)

Floor fixing

sind freistehende Elemente

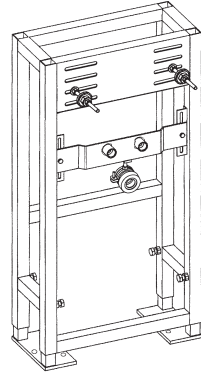

BLS 800

(fixation sol)

Floor fixing

sind freistehende Elemente

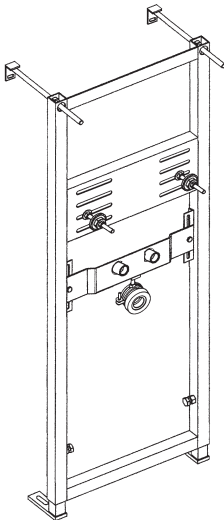

BLM 1100

(fixation murale)

Wall Hung Basin

sind Vorwandelemente für Trockenbau

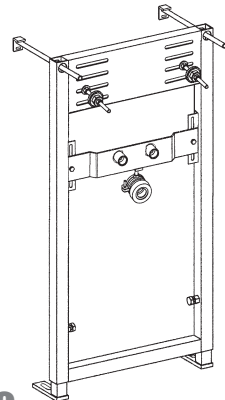

BLM 800

(fixation murale)

Wall Hung Basin

sind Vorwandelemente für Trockenbau

**BATI LAVABO
VERSO**

Notice de montage
Installation instructions
Montageanleitung für Vorwandelemente

I - RÉGLAGE DE LA HAUTEUR DU BÂTI - Frame Height Adjustment - Montageanleitung

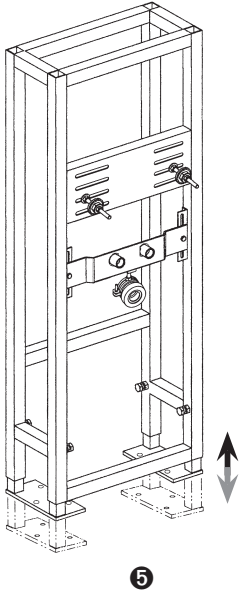

- ① Positionner le lavabo sur le bâti à l'aide de kit de fixation
Position the basin on the frame using the fixing kit
Das Waschtischelement wird positioniert.
 - ② Fixer définitivement la vis longue grâce à son écrou puis retirer le lavabo
Securely fix the long screws in the order shown before taking off the basin
Die Bodenbefestigung bestimmen und markieren.
 - ③ Positionner le bâti à son emplacement définitif
Position the frame in its final position
Element mit dem mitgelieferten Befestigungsmaterial verankern.
 - ④ Dévisser les 4 vis pointeau
Unscrew the 4 grub screws
Die 4 Seitenschrauben öffnen, Element in Höhe ausrichten und wieder festschrauben.
 - ⑤ Régler la hauteur du bâti de façon à ce que le lavabo soit à la hauteur voulue par rapport au sol fini
Adjust the frame height to the required final basin height according to the floor
Die Gewindestangen zur Halterung des Waschtisches auf den notwendigen Abstand bringen und fixieren.
 - ⑥ Vérifier que le bâti soit de niveau (verticalement et horizontalement), et resserrer les vis pointeau
Check the frame vertical position and tighten the grub screws
Abschließend alle Schrauben fest anziehen.
- ⚠ Si le bâti est fixé sur un sol brut, l'épaisseur maximum du sol fini ne devra pas excéder 185 mm
If the frame is fixed on an unfinished floor, the maximum thickness of the floor must not exceed 185 mm

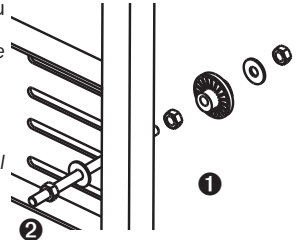

Vis pointeau
Grub screw
Schrauben

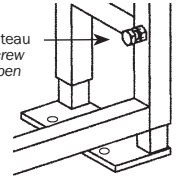

II - PRÉPARATION DE LA FIXATION - Fixing Preparation - Befestigungsarbeiten

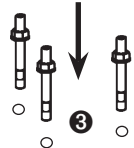
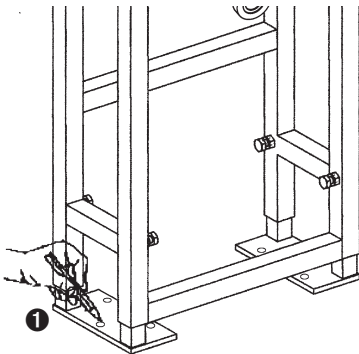

- ① Tracer les emplacements de perçage
Mark out the drill holes
Bohrlöcher anzeichnen.
- ② Retirer le bâti et percer à l'aide d'une mèche Ø 8 mm, d'une profondeur de 65 mm maximum
Take off the frame and drill it with a Ø 8mm drill burr, maximum depth: 65 mm
Mit Steinbohrer bohren.
- ③ Repositionner le bâti, placer sans effort les chevilles dans les trous
Replace the frame. Replace the dowels into the holes
Dübel bzw. Spreizschrauben setzen.
- ④ Procéder au raccordement de l'évacuation
Proceed to the connection of the water drain to a drainpipe
Festschrauben.

I - RÉGLAGE DE LA HAUTEUR DU BATI - Frame Height Adjustment - Montageanleitung

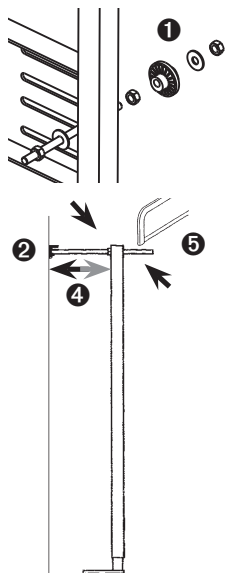

- Positionner le lavabo sur le bâti à l'aide du kit de fixation
Position the basin on the frame using the fixing kit
Der Waschtisch wird an der Wand positioniert.
- Fixer définitivement la vis longue grâce à son écrou
puis retirer le lavabo
Securely fix the long screws in the order shown before taking off the basin
Wand- und Bodenbefestigungsstellen werden Bestimmt (Ausrichtung in Höhe und Tiefe)
- Positionner le bâti à son emplacement
Position the frame in its final position
Die Bohrstellen werden gekennzeichnet.
- Positionner les tiges de fixation murale haute contre le mur et la fixer sur le bâti à l'aide des écrous, après avoir vérifié que le bâti soit de niveau verticalement
Position the high alignment rods on the wall and fix the frame, after having verified that the frame is seated vertically
Das Vorwandelem wird mit dem mitgelieferten Befestigungsmaterial am Boden und an der Wand verankert.
- Couper à l'aide d'une scie à métaux la partie des tiges filetées hautes dépassant du bâti
Use a metal saw to cut the unrequired part of the alignment rods
Der überstehende Wandgewindebolzen wird abgesägt.
- Positionner le bâti à son emplacement définitif
Position the frame in its final position
Das Vorwandelem steht jetzt stabil an der vorgesehenen Stelle.

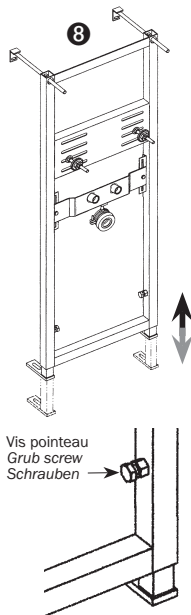

Vis pointeau
Grub screw
Schrauben

- Dévisser les 2 vis pointeau
Unscrew the 2 grub screws
Die zwei Gewindestangen zur Halterung des Waschtisches werden auf den notwendigen Abstand gebracht.
- Régler la hauteur du bâti de façon à ce que le lavabo soit à la hauteur voulue par rapport au sol fini
Adjust the frame height to the required final basin height according to the floor
Die Waschtischhöhe wird nochmals geprüft, ob alles befestigt und in Waage ist.
- Vérifier que le bâti soit de niveau horizontalement et resserrer les vis pointeau
Check the frame vertical position and tighten the grub screws
Wenn alles ordnungsgemäß gemacht wurde, dann die Wasserinstallationsarbeiten durchführen, Zu- und Ablauf anschließen.

△ Si le bâti est fixé sur un sol brut, l'épaisseur maximum du sol fini ne devra pas excéder 185 mm
If the frame is fixed on an unfinished floor, the maximum thickness of the floor must not exceed 185 mm

II - PRÉPARATION DE LA FIXATION - Fixing Preparation - Befestigungsarbeiten

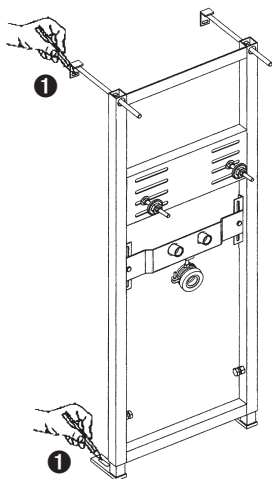

- Tracer les emplacements de perçage (2 au mur et 2 au sol)
Mark out the drill holes (2 on the wall and 2 on the floor)
Bohrlöcher anzeichnen.
- Retirer le bâti et percer à l'aide d'une mèche Ø 10 mm, d'une profondeur de 70 mm minimum
Take off the frame and drill it with a Ø 10mm drill burr, maximum depth: 70 mm
Mit Steinbohrer bohren, Ø 10 mm.
- Positionner les chevilles dans les trous
Replace the dowels into the holes
Spreizdübel setzen.
- Repositionner le bâti et procéder au raccordement de l'évacuation et de l'alimentation.
Replace the frame and proceed to the connection of the water drain to a drainpipe
Verschrauben und Wasseranschluss setzen.

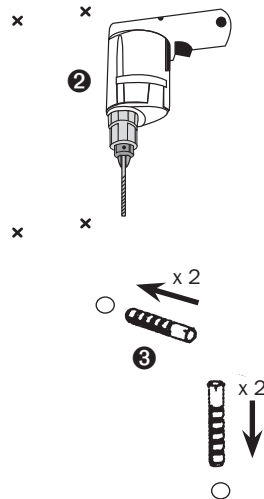

III - RACCORDEMENT DE L'ARRIVÉE D'EAU ET DE L'ÉVACUATION

Connection of the Water Drain - Wasserzulauf- und Wasserablaufverbindungen

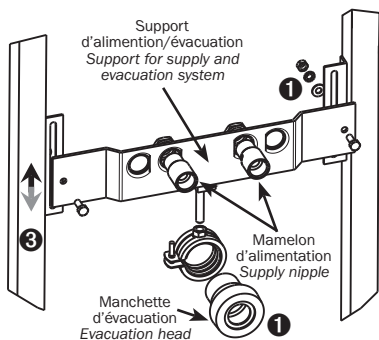

- Fixer sur le support d'alimentation/évacuation la manchette d'évacuation et les 2 mamelons d'alimentation
Fix into the supply/evacuation system the evacuation head and the two supply nipples
Prüfen, ob alle Einzelteile laut Zeichnung angebracht sind.
- Positionner provisoirement le lavabo munit de son siphon.
Position the basin and its siphon temporarily
Siphon zum Waschtisch positionieren.
- Déplacer si nécessaire le support d'alimentation/évacuation, puis retirer le lavabo
If necessary, move the supply and evacuation system support and take off the basin
Ablaufmanschette befestigen.
- Procéder au raccordement de l'alimentation et de l'évacuation.
Connect the water drain to a drainpipe
Siphon mit Ablaufanschluss verbinden.

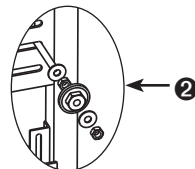

IV - FIXATION DU BÂTI - Frame Fixing - Befestigungsmöglichkeiten bei Waschtisch-Elementen

Versions fixation sol
Floor fixing
Version mit 4 Füßen

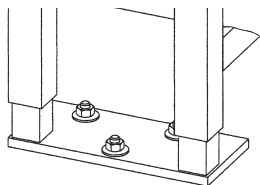

Versions fixation murale
Wall Hung Basin
Version mit 2 Füßen

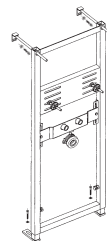

- Fixer le bâti définitivement
Fix the frame securely to the wall and floor

V - HABILLAGE - Frame Cladding - Verkleidung

Réaliser l'habillage.

⚠ L'épaisseur maximum de l'habillage ne doit pas excéder 100 mm. L'habillage doit être impérativement solidaire la structure du bâti.

Create frame cladding, thickness must not exceed 100mm. Cladding must be secured to the frame structure

Anbringen der Trockenbauplatten (Breite nicht größer als 100 mm).

L'habillage peut s'effectuer avec divers matériaux (briques, carreaux de plâtre, plaques de plâtre, panneaux de bois hydrofuge, etc)

The cladding can be done with several materials (bricks, wallboard, plasterboard, water-resistant wood panels etc).

VI - FIXATION DU LAVABO - Basin Fixing - Waschtischbefestigung

- Fixer le lavabo en respectant l'ordre des pièces : rondelle excentrée, rondelle zinguée et écrou
Fix the basin respecting the order of the pieces (inset below)
Reihenfolge beim Befestigungsmaterial beachten



- Raccorder le siphon
Connect the siphon
Siphon verbinden
- Raccorder le robinet
Connect the tap
Armatur verbinden.